

耐震診断書

【耐震診断法の適用範囲について】

・本ソフトは、3階建てまでの在来軸組構法、伝統的構法、桝組壁工法の木造住宅、（学校校舎、体育館、幼稚園舎などの大規模木造建築物を含む）、立面的な混構造（1階部分が鉄骨造または鉄筋コンクリート造）の建物の木造部分を想定して作成されています。

※耐震診断法は、比較的矩形な総2・3階建てを想定して作成されています。そのため、2階が二つに分かれている建物や、平面形状がコの字型など、著しく不整形な建物について、本プログラムで診断することは不適切です。

※下記の建物は適用範囲外です。

丸太組構法、旧38条認定および型式適合認定によるプレハブ工法住宅、平面的な混構造、スキップフロア

【本ソフトの適用範囲について】

・本ソフトでの耐震診断は、階高3.4m程度までの建物について適用して下さい。

【結果を読むに当たっての注意事項】

・本診断書における在来軸組構法・桝組壁工法診断時の「その他の耐震要素の耐力 Q_e 」は、有開口壁長より算出しています。

株式会社高橋住建
〒607-8131 京都市山科区大塚南溝町20番地24
TEL 075-583-3636 FAX 075-592-1788

総合評価

あなたの家の強さ(保有・必要耐力)

単位: kN

Qu 必要耐力 ——— 壁・柱の耐力 - - - - 保有耐力

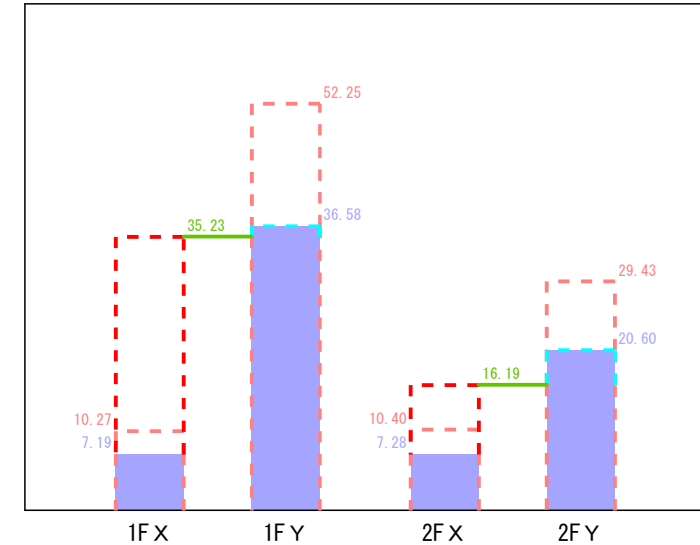

総合評価		
上部構造評点のうち最低の値	評点	判定
0.20	1.5以上	◎ 倒壊しない
	1.0以上～1.5未満	○ 一応倒壊しない
	0.7以上～1.0未満	△ 倒壊する可能性がある
	0.7未満	× 倒壊する可能性が高い

◆建物概要

建物名称	サンプル 様邸			
建築地	京都府京都市北区	建物階数	2	
備考		診断の方法	方法1	
構法	在来軸組構法	低減係数E	偏心率	
1階構造種別	木造	軟弱地盤割増係数	1.0	
外壁材種	木ずり下地モルタル塗り	竣工年月	1964年(昭和39年)	
基礎仕様	無筋コンクリート	築年数	築10年以上	
柱頭柱脚接合部	Ⅲ,Ⅳほぞ差し、釘打ち、かすがい等	建物重量	重い	
下屋部低減係数	平屋建てもしくは最上階として計算する	混構造割増係数	1.0	
必要耐力計算表	精算法(各階の床面積比を考慮した方法)	積雪	0.0	
床仕様	Ⅱ 火打ち+荒板(想定床倍率0.5以上1.0未満)	地域係数Z	1.0	
床面積	2階	28.99㎡ (8.76坪)	形状割増	2階 4m以上6m未満
	1階	39.75㎡ (12.02坪)	短辺の長さ	1階 4m以上6m未満

■上部構造の評価

階	方向	壁・柱の耐力 Qu (kN)	配置 eKf1	劣化度 dK	保有耐力 (kN) edQu=Qu・eKf1・dK	必要耐力 Qr (kN)	評点 edQu/Qr	判定
2F	X	10.40	1.0000	0.7000	7.28	16.19	0.44	倒壊する可能性が高い ×
	Y	29.43	1.0000	0.7000	20.60	16.19	1.27	一応倒壊しない ○
1F	X	10.27	1.0000	0.7000	7.19	35.23	0.20	倒壊する可能性が高い ×
	Y	52.25	1.0000	0.7000	36.58	35.23	1.03	一応倒壊しない ○

注意事項: 地盤・基礎

地盤・地形・基礎	対策	注意事項
地盤:よい・普通		特に問題はありません。
地形:平坦		特に問題はありません。
基礎:無筋コンクリート	ひび割れが生じている	

サンプル 様邸

診断書作成日時:2023年01月21日13:26 Ver. 3.0.2

物件コード: 1886564

現状 0.20

本書は、一般財団法人 日本建築防災協会発行の「2012年改訂版 木造住宅の耐震診断と補強方法」の一般診断法に基づき結果を出力しています。本書の診断結果に問題が無くても、地震による被害を受けないことを保証するものではありません。

地盤・基礎

地盤	対策	記入欄	注意事項
よい/普通		○	特に問題はありません。
悪い			
非常に悪い (埋立地、盛り土、軟弱地盤)	表層の地盤改良を行っている		
	杭基礎である 特別な対策を行っていない		

地形	対策	記入欄	注意事項
平坦・普通		○	特に問題はありません。
がけ地・急斜面	コンクリート擁壁		
	石積 特別な対策を行っていない		

基礎形式		記入欄	注意事項
鉄筋コンクリート基礎	健全		<ul style="list-style-type: none"> ・アンカーボルト、引き寄せ金物が十分な性能を発揮できない場合があります。こうした箇所には補強が必要です。 ・地震時に、基礎が曲げ破壊し上部構造の性能を十分に発揮できない可能性があります。鉄筋コンクリート基礎などを添えて基礎を補強する必要があります。
	ひび割れが生じている		
無筋コンクリート基礎	健全		
	軽微なひび割れが生じている ひび割れが生じている	○	
玉石基礎	足固め・底盤		
	足固めなし		
その他 (ブロック基礎等)			

サンプル 様邸

診断書作成日時:2023年01月21日13:26 Ver. 3.0.2

物件コード: 1886564

現状 0.20

本書は、一般財団法人 日本建築防災協会発行の「2012年改訂版 木造住宅の耐震診断と補強方法」の一般診断法に基づき結果を出力しています。
本書の診断結果に問題が無くても、地震による被害を受けないことを保証するものではありません。

1階平面図

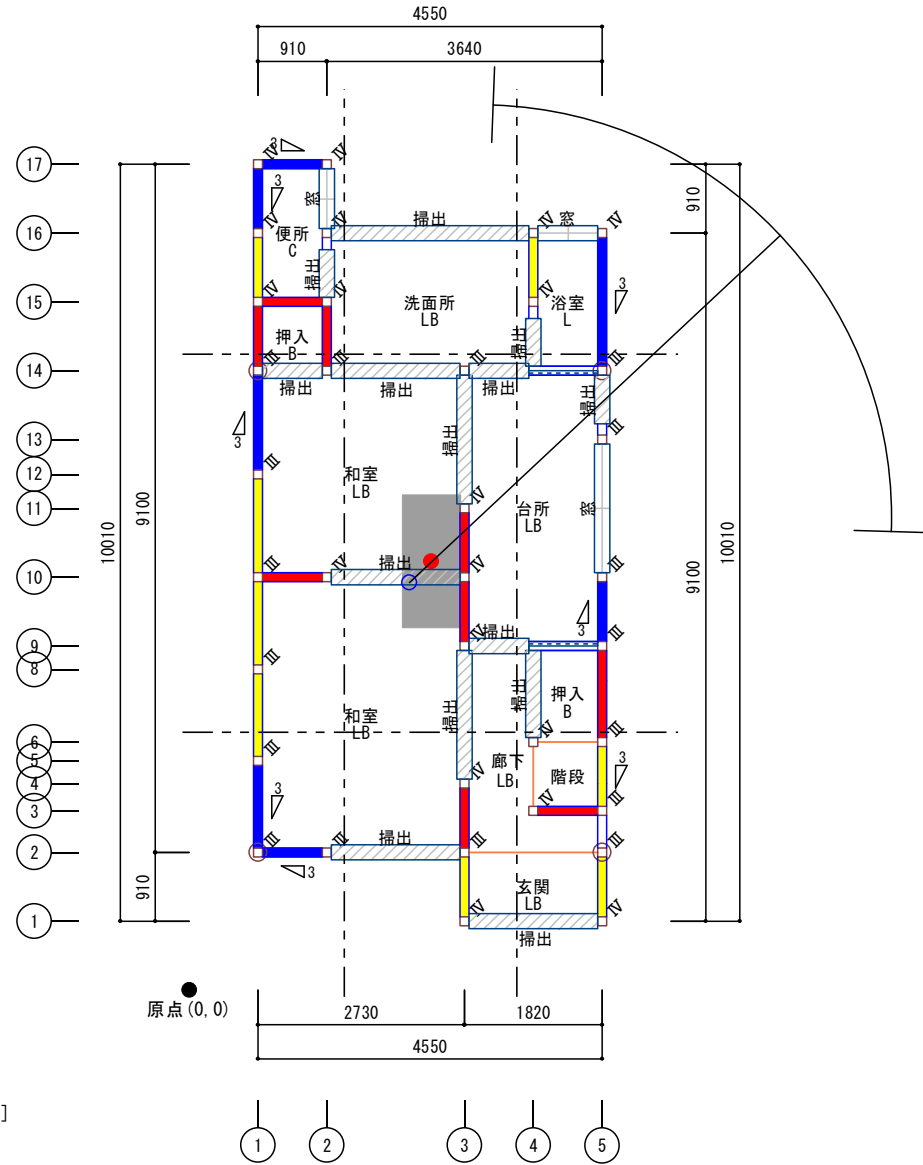

- Y
凡例
- C: 石膏ボード張り(厚9以上) [1.1kN/m]
 - B: 【診断専用】合板(厚3未満) [0kN/m]
 - M: 木ずり下地モルタル塗り [2.2kN/m]
 - LB: 【診断専用】ラスボード [1kN/m]
 - L: ラスシートモルタル塗り [2.5kN/m]
 - 3: 【診断専用】筋かい木材30X90以上 釘打ち [1.9kN/m]
- X

壁基準耐力 (kN/m)	
赤	3.0未満
黄	3.0~5.0未満
青	5.0~7.0未満
黒	7.0~

サンプル 様邸

診断書作成日時: 2023年01月21日13:26 Ver. 3.0.2

物件コード: 1886564

現状 0.20

本書は、一般財団法人 日本建築防災協会発行の「2012年改訂版 木造住宅の耐震診断と補強方法」の一般診断法に基づき結果を出力しています。
本書の診断結果に問題が無くても、地震による被害を受けないことを保証するものではありません。

2階平面図

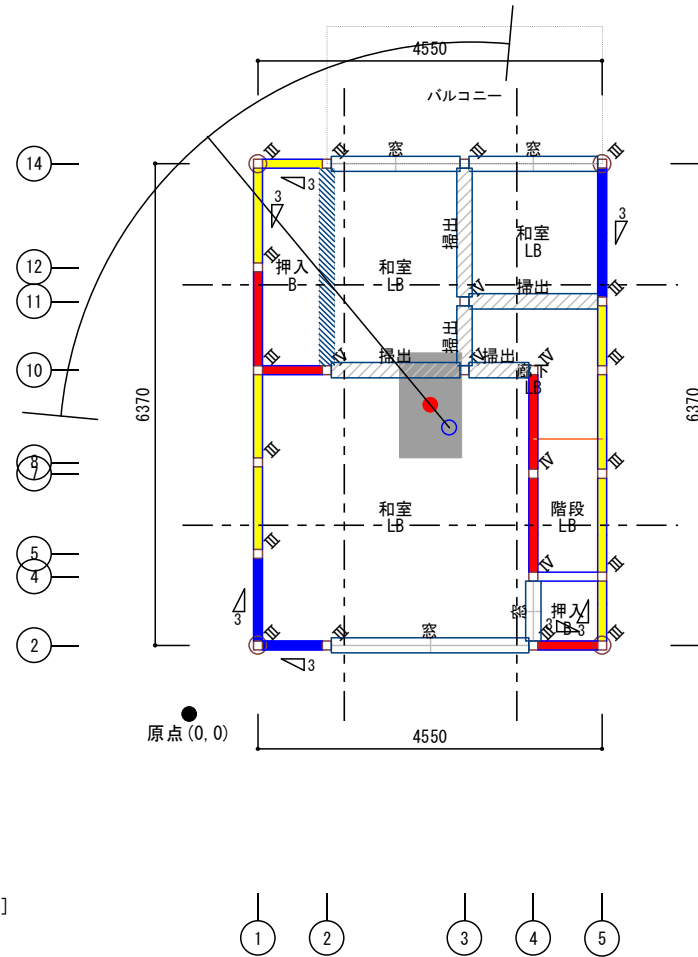

Y
凡例
M: 木ずり下地モルタル塗り [2.2kN/m]
LB: 【診断専用】ラスボード [1kN/m]
B: 【診断専用】合板(厚3未満) [0kN/m]
3: 【診断専用】筋かい木材30X90以上 釘打ち [1.9kN/m]
X

壁基準耐力 (kN/m)
赤 3.0未満
黄 3.0~5.0未満
青 5.0~7.0未満
黒 7.0~

サンプル 様邸

診断書作成日時: 2023年01月21日13:26 Ver. 3.0.2

物件コード: 1886564

現状 0.20

本書は、一般財団法人 日本建築防災協会発行の「2012年改訂版 木造住宅の耐震診断と補強方法」の一般診断法に基づき結果を出力しています。
本書の診断結果に問題が無くても、地震による被害を受けないことを保証するものではありません。

必要耐力の算出 [重い建物]

	床面積 (m ²)		床面積あたり 必要耐力 (kN/m ²)		積雪用 必要耐力 (kN/m ²)		地域係数 Z		軟弱地盤 割増係数		形状 割増係数		混構造 割増係数		必要耐力 Q _r (kN)
2階	28.99	×	0.5584	+	0.0000)	1.0	×	1.0	×	1.00	×	1.0	=	16.19
1階	39.75		0.7706		0.0000						1.15				35.23

床面積当たりの必要耐力算出根拠

$$Rf1 = 2 \text{階床面積} / 1 \text{階床面積} = 0.7293$$

$$QKf12 = 1.3 + 0.07/Rf1 = 1.3960$$

$$2 \text{階建の} 2 \text{階} = 0.40 * QKf12 = 0.5584$$

$$QKf11 = 0.4 + 0.6 * Rf1 = 0.8376$$

$$2 \text{階建の} 1 \text{階} = 0.92 * QKf11 = 0.7706$$

サンプル 様邸

診断書作成日時: 2023年01月21日13:26 Ver. 3.0.2

物件コード: 1886564

現状 0.20

本書は、一般財団法人 日本建築防災協会発行の「2012年改訂版 木造住宅の耐震診断と補強方法」の一般診断法に基づき結果を出力しています。
本書の診断結果に問題が無くても、地震による被害を受けないことを保証するものではありません。

壁・柱の耐力 Q_u (2階X方向)

位置	Y	X	記号	壁の仕様	仕様別 基準耐力	壁基準耐力 Fw (kN/m)		接合部 耐力低減 Kj		壁長 L (m)	基礎 形式	接合部 仕様		Qwi	Qw = \sum Qwi	Qei	Qe = \sum Qei	Qu Qw+Qe
桁行 (a)	14	1- 2	3 M	【診断専用】筋かい木材30X90以上 釘打ち 木ずり下地モルタル塗り	1.90 2.20	4.10	x	① 0.5175	x	0.9100	-	Ⅲ	=	1.93	1.93			3.73
	14	2- 5		窓型開口		0.60	x		x	3.0000			=			1.80	1.80	
桁行 (中央)	10	1- 2	LB	【診断専用】ラスボード	1.00	1.00	x	① 1.0000	x	0.9100	-	Ⅳ	=	0.91	0.91			1.72
	10	2- 4		掃き出し型開口		0.30	x		x	2.7300			=			0.81	0.81	
桁行 (b)	2	1- 2	3 LB M	【診断専用】筋かい木材30X90以上 釘打ち 【診断専用】ラスボード 木ずり下地モルタル塗り	1.90 1.00 2.20	5.10	x	① 0.4450	x	0.9100	-	Ⅲ	=	2.06				4.95
	2	4- 5	3	【診断専用】筋かい木材30X90以上 釘打ち	1.90	1.90	x	① 0.7300	x	0.9100	-	Ⅲ	=	1.26	3.32			
	2	2- 4		窓型開口		0.60	x		x	2.7300			=			1.63	1.63	
合計															6.16		4.24	10.40

サンプル 様邸

診断書作成日時:2023年01月21日13:26 Ver. 3.0.2

物件コード: 1886564

現状 0.20

本書は、一般財団法人 日本建築防災協会発行の「2012年改訂版 木造住宅の耐震診断と補強方法」の一般診断法に基づき結果を出力しています。
本書の診断結果に問題が無くても、地震による被害を受けないことを保証するものではありません。

壁・柱の耐力 Q_u (2階Y方向)

位置	X	Y	記号	壁の仕様	仕様別 基準耐力	壁基準耐力 Fw (kN/m)	接合部 耐力低減 Kj	壁長 L (m)	基礎 形式	接合部 仕様	Qwi	Qw = $\sum Qwi$	Qei	Qe = $\sum Qei$	Qu Qw+Qe
梁間 (イ)	1	2-5	3 LB M	【診断専用】筋かい木材30X90以上 釘打ち 【診断専用】ラスボード 木ずり下地モルタル塗り	1.90 1.00 2.20	5.10	x	① 0.4450	x	1.2150	- III =	2.75	12.21	0.00	12.21
	1	5-8	LB M	【診断専用】ラスボード 木ずり下地モルタル塗り	1.00 2.20	3.20	x	① 0.5850	x	1.2100	- III =	2.26			
	1	8-10	LB M	【診断専用】ラスボード 木ずり下地モルタル塗り	1.00 2.20	3.20	x	① 0.5850	x	1.2150	- III =	2.27			
	1	10-12	M	木ずり下地モルタル塗り	2.20	2.20	x	① 0.6800	x	1.3650	- III =	2.04			
	1	12-14	3 M	【診断専用】筋かい木材30X90以上 釘打ち 木ずり下地モルタル塗り	1.90 2.20	4.10	x	① 0.5175	x	1.3650	- III =	2.89			
梁間 (中央)												0.00		0.00	0.00
梁間 (口)	4	4-7	LB LB	【診断専用】ラスボード 【診断専用】ラスボード	1.00 1.00	2.00	x	① 0.7000	x	1.3650	- IV =	1.91	16.68	0.54	17.22
	4	7-10	LB LB	【診断専用】ラスボード 【診断専用】ラスボード	1.00 1.00	2.00	x	① 0.7000	x	1.3650	- IV =	1.91			
	5	2-4	3 M	【診断専用】筋かい木材30X90以上 釘打ち 木ずり下地モルタル塗り	1.90 2.20	4.10	x	① 0.5175	x	0.9100	- III =	1.93			
	5	4-7	LB M	【診断専用】ラスボード 木ずり下地モルタル塗り	1.00 2.20	3.20	x	① 0.5850	x	1.3650	- III =	2.55			
	5	7-10	LB M	【診断専用】ラスボード 木ずり下地モルタル塗り	1.00 2.20	3.20	x	① 0.5850	x	1.3650	- III =	2.55			
	5	10-11	LB M	【診断専用】ラスボード 木ずり下地モルタル塗り	1.00 2.20	3.20	x	① 0.5850	x	0.9100	- III =	1.70			
	5	11-14	3 LB M	【診断専用】筋かい木材30X90以上 釘打ち 【診断専用】ラスボード 木ずり下地モルタル塗り	1.90 1.00 2.20	5.10	x	① 0.4450	x	1.8200	- III =	4.13			
	4	2-4		窓型開口		0.60	x		x	0.9100	=				
合計												28.89		0.54	29.43

サンプル 様邸

診断書作成日時:2023年01月21日13:26 Ver. 3.0.2

物件コード: 1886564

現状 0.20

本書は、一般財団法人 日本建築防災協会発行の「2012年改訂版 木造住宅の耐震診断と補強方法」の一般診断法に基づき結果を出力しています。
本書の診断結果に問題が無くても、地震による被害を受けないことを保証するものではありません。

壁・柱の耐力 Q_u (1階X方向)

位置	Y	X	記号	壁の仕様	仕様別 基準耐力	壁基準耐力 Fw (kN/m)		接合部 耐力低減 Kj		壁長 L (m)	基礎 形式	接合部 仕様	Qwi	Qw = \sum Qwi	Qei	Qe = \sum Qei	Qu Qw+Qe	
桁行 (a)	15	1-2	C	石膏ボード張り(厚9以上)	1.10	1.10	x	③ 0.9700	x	0.9100	III	IV	=	0.97				
	17	1-2	3 C M	【診断専用】筋かい木材30X90以上 釘打ち 石膏ボード張り(厚9以上) 木ずり下地モルタル塗り	1.90 1.10 2.20	5.20	x	③ 0.4800	x	0.9100	III	IV	=	2.27	3.24		0.00	3.24
桁行 (中央)	10	1-2	LB LB	【診断専用】ラスボード 【診断専用】ラスボード	1.00 1.00	2.00	x	② 1.0000	x	0.9100	III	IV	=	1.82	1.82			
	10	2-3		掃き出し型開口		0.30	x		x	1.8200			=			0.54	0.54	2.36
桁行 (b)	2	1-2	3 LB M	【診断専用】筋かい木材30X90以上 釘打ち 【診断専用】ラスボード 木ずり下地モルタル塗り	1.90 1.00 2.20	5.10	x	② 0.6950	x	0.9100	III	III	=	3.22				
	3	4-5	LB	【診断専用】ラスボード	1.00	1.00	x	② 1.0000	x	0.9100	III	IV	=	0.91	4.13			
	2	2-3		掃き出し型開口		0.30	x		x	1.8200			=			0.54	0.54	4.67
合計														9.19		1.08	10.27	

サンプル 様邸

診断書作成日時:2023年01月21日13:26 Ver. 3.0.2

物件コード: 1886564

現状 0.20

本書は、一般財団法人 日本建築防災協会発行の「2012年改訂版 木造住宅の耐震診断と補強方法」の一般診断法に基づき結果を出力しています。
本書の診断結果に問題が無くても、地震による被害を受けないことを保証するものではありません。

壁・柱の耐力 Q_u (1階Y方向)

位置	X	Y	記号	壁の仕様	仕様別 基準耐力	壁基準耐力 Fw (kN/m)	接合部 耐力低減 Kj	壁長 L (m)	基礎 形式	接合部 仕様	Qwi	Qw = \sum Qwi	Qei	Qe = \sum Qei	Qu Qw+Qe
梁間 (イ)	1	2-5	3 M LB	【診断専用】筋かい木材30X90以上 釘打ち 木ずり下地モルタル塗り 【診断専用】ラスボード	1.90 2.20 1.00	5.10	x ② 0.6950	x 1.2150	III	III	= 4.30	24.99			26.08
	1	5-8	LB M	【診断専用】ラスボード 木ずり下地モルタル塗り	1.00 2.20	3.20	x ② 0.7900	x 1.2100	III	III	= 3.05				
	1	8-10	LB M	【診断専用】ラスボード 木ずり下地モルタル塗り	1.00 2.20	3.20	x ② 0.7900	x 1.2150	III	III	= 3.07				
	1	10-12	LB M	【診断専用】ラスボード 木ずり下地モルタル塗り	1.00 2.20	3.20	x ② 0.7900	x 1.3650	III	III	= 3.45				
	1	12-14	3 LB M	【診断専用】筋かい木材30X90以上 釘打ち 【診断専用】ラスボード 木ずり下地モルタル塗り	1.90 1.00 2.20	5.10	x ② 0.6950	x 1.3650	III	III	= 4.83				
	1	14-15	M	木ずり下地モルタル塗り	2.20	2.20	x ③ 0.6800	x 0.9100	III	IV	= 1.36				
	1	15-16	C M	石膏ボード張り(厚9以上) 木ずり下地モルタル塗り	1.10 2.20	3.30	x ③ 0.5850	x 0.9100	III	IV	= 1.75				
	1	16-17	3 M C	【診断専用】筋かい木材30X90以上 釘打ち 木ずり下地モルタル塗り 石膏ボード張り(厚9以上)	1.90 2.20 1.10	5.20	x ③ 0.4800	x 0.9100	III	IV	= 2.27				
	2	14-15	LB	【診断専用】ラスボード	1.00	1.00	x ③ 1.0000	x 0.9100	III	IV	= 0.91				
	2	15-17		窓型開口		0.60	x	x 1.8200			=				
梁間 (中央)	3	1-2	LB M	【診断専用】ラスボード 木ずり下地モルタル塗り	1.00 2.20	3.20	x ③ 0.5900	x 0.9100	III	IV	= 1.71	7.17			8.25
	3	2-4	LB LB	【診断専用】ラスボード 【診断専用】ラスボード	1.00 1.00	2.00	x ② 1.0000	x 0.9100	III	IV	= 1.82				
	3	9-10	LB LB	【診断専用】ラスボード 【診断専用】ラスボード	1.00 1.00	2.00	x ② 1.0000	x 0.9100	III	IV	= 1.82				
	3	10-11	LB LB	【診断専用】ラスボード 【診断専用】ラスボード	1.00 1.00	2.00	x ② 1.0000	x 0.9100	III	IV	= 1.82				
	3	4-9		掃き出し型開口		0.30	x	x 1.8200			=				
	3	11-14		掃き出し型開口		0.30	x	x 1.8200			=				

サンプル 様邸

診断書作成日時:2023年01月21日13:26 Ver. 3.0.2

物件コード: 1886564

現状

0.20

本書は、一般財団法人 日本建築防災協会発行の「2012年改訂版 木造住宅の耐震診断と補強方法」の一般診断法に基づき結果を出力しています。
本書の診断結果に問題が無くても、地震による被害を受けないことを保証するものではありません。

壁・柱の耐力 Q_u (1階Y方向)

位置	X	Y	記号	壁の仕様	仕様別 基準耐力	壁基準耐力 Fw (kN/m)	接合部 耐力低減 Kj	壁長 L (m)	基礎 形式	接合部 仕様	Qwi	Qw = \sum Qwi	Qei	Qe = \sum Qei	Qu Qw+Qe		
梁間 (口)	4	15-16	L	ラスシートモルタル塗り	2.50	3.50	x	③ 0.5750	x	0.9100	III	IV	=	16.29	1.63	1.63	17.92
			LB	【診断専用】ラスボード	1.00												
	5	1-2	LB	【診断専用】ラスボード	1.00	3.20	x	③ 0.5900	x	0.9100	III	IV	=				
			M	木ずり下地モルタル塗り	2.20												
	5	3-6	3	【診断専用】筋かい木材30X90以上 釘打ち	1.90	4.10	x	② 0.7450	x	0.9100	III	III	=				
			M	木ずり下地モルタル塗り	2.20												
	5	6-9	M	木ずり下地モルタル塗り	2.20	2.20	x	② 0.9600	x	1.2700	III	III	=				
			M	木ずり下地モルタル塗り	2.20												
5	9-10	3	【診断専用】筋かい木材30X90以上 釘打ち	1.90	5.10	x	② 0.6950	x	0.9100	III	III	=					
		M	木ずり下地モルタル塗り	2.20													
		LB	【診断専用】ラスボード	1.00													
5	14-16	3	【診断専用】筋かい木材30X90以上 釘打ち	1.90	6.60	x	③ 0.3400	x	1.8200	III	IV	=					
		L	ラスシートモルタル塗り	2.50													
		M	木ずり下地モルタル塗り	2.20													
5	10-14		窓型開口		0.60	x		x	2.7300								
合計												48.45			3.80	52.25	

サンプル 様邸

診断書作成日時:2023年01月21日13:26 Ver. 3.0.2

物件コード: 1886564

現状 0.20

本書は、一般財団法人 日本建築防災協会発行の「2012年改訂版 木造住宅の耐震診断と補強方法」の一般診断法に基づき結果を出力しています。
本書の診断結果に問題が無くても、地震による被害を受けないことを保証するものではありません。

耐力要素の配置等による低減係数 $e K f I$

偏心率

		偏心率	配置による低減係数
2 F	X方向	0.07	1.0000
	Y方向	0.09	1.0000
1 F	X方向	0.05	1.0000
	Y方向	0.11	1.0000

	2階		1階	
	X方向の壁	Y方向の壁	X方向の壁	Y方向の壁
剛心座標 y_s, x_s	3.79	3.44	5.40	2.90
重心座標 y_g, x_g	4.09	3.18	5.67	3.20
偏心距離 e_y, e_x	0.30	0.25	0.28	0.30
弾力半径 r_{e-x}, r_{e-y}	4.63	2.76	5.85	2.59
偏心率 $Re-x, Re-y$	0.07	0.09	0.05	0.11

2階床面積の計算

ブロックNo.	左下X (m)	左下Y (m)	右上X (m)	右上Y (m)	ブロック面積 (A_i) (m^2)	床面積当たりの重量 (W_i) (kN/m^2)	面積X単位重量 ($A_i \cdot W_i$) (kN)	$A_i \cdot X_i$ ($kN \cdot m$)	$A_i \cdot X_i \cdot W_i$	$A_i \cdot Y_i$ ($kN \cdot m$)	$A_i \cdot Y_i \cdot W_i$
1	0.91	0.91	5.46	7.28	28.98	2.00	57.96	92.30	184.60	118.67	237.34
合計					28.98		57.96	92.30	184.60	118.67	237.34

1階床面積の計算

ブロックNo.	左下X (m)	左下Y (m)	右上X (m)	右上Y (m)	ブロック面積 (A_i) (m^2)	床面積当たりの重量 (W_i) (kN/m^2)	面積X単位重量 ($A_i \cdot W_i$) (kN)	$A_i \cdot X_i$ ($kN \cdot m$)	$A_i \cdot X_i \cdot W_i$	$A_i \cdot Y_i$ ($kN \cdot m$)	$A_i \cdot Y_i \cdot W_i$
1	0.91	1.82	5.46	8.19	28.98	2.60	75.35	92.30	239.98	145.04	377.10
2	0.91	8.19	5.46	10.01	8.28	2.00	16.56	26.37	52.74	75.35	150.70
3	0.91	10.01	1.82	10.92	0.83	2.00	1.66	1.13	2.26	8.69	17.38
4	3.64	0.91	5.46	1.82	1.66	2.00	3.32	7.55	15.10	2.27	4.54
合計					39.75		96.89	127.35	310.08	231.35	549.72

サンプル 様邸

診断書作成日時:2023年01月21日13:26 Ver. 3.0.2

物件コード: 1886564

現状 0.20

本書は、一般財団法人 日本建築防災協会発行の「2012年改訂版 木造住宅の耐震診断と補強方法」の一般診断法に基づき結果を出力しています。
本書の診断結果に問題が無くても、地震による被害を受けないことを保証するものではありません。

重心位置の計算

階	床面積 (m ²)	$\Sigma A_i \cdot x_i$	$\Sigma W \cdot x$	ΣW (kN)	重心座標 x_g (m)	$\Sigma A_i \cdot y_i$	$\Sigma W \cdot y$	ΣW (kN)	重心座標 y_g (m)
2	28.98	92.30	184.60	57.96	3.18	118.67	237.34	57.96	4.09
1	39.75	127.35	310.08	96.89	3.20	231.35	549.72	96.89	5.67

2階X方向壁

	Y座標 (m)	l_x	$l_x \cdot y$	$l_x X$ $(y-y_s)^2$
1	7.28	1.93	14.05	23.49
2	7.28	1.80	13.10	21.91
3	4.55	0.82	3.73	0.47
4	4.55	0.91	4.14	0.52
5	0.91	2.07	1.88	17.18
6	0.91	1.26	1.15	10.46
7	0.91	1.64	1.49	13.61
合計	26.39	10.43	39.54	87.65

2階Y方向壁

	X座標 (m)	l_y	$l_y \cdot x$	$l_y X$ $(x-x_s)^2$
1	5.46	2.56	13.98	10.48
2	5.46	2.56	13.98	10.48
3	5.46	1.70	9.28	6.96
4	5.46	4.13	22.55	16.90
5	5.46	1.93	10.54	7.90
6	4.55	1.91	8.69	2.37
7	4.55	1.91	8.69	2.37
8	4.55	0.55	2.50	0.68
9	0.91	2.27	2.07	14.50
10	0.91	2.76	2.51	17.63
11	0.91	2.90	2.64	18.52
12	0.91	2.04	1.86	13.03
13	0.91	2.27	2.07	14.50
合計	45.50	29.49	101.36	136.29

サンプル 様邸

診断書作成日時:2023年01月21日13:26 Ver. 3.0.2

物件コード: 1886564

現状 0.20

本書は、一般財団法人 日本建築防災協会発行の「2012年改訂版 木造住宅の耐震診断と補強方法」の一般診断法に基づき結果を出力しています。
本書の診断結果に問題が無くても、地震による被害を受けないことを保証するものではありません。

1階X方向壁

	Y座標 (m)	lx	lx・y	lxX (y-ys) ²
1	10.92	2.27	24.79	69.22
2	9.10	0.97	8.83	13.29
3	5.46	1.82	9.94	0.01
4	5.46	0.55	3.00	0.00
5	2.37	0.91	2.16	8.34
6	1.82	3.23	5.88	41.35
7	1.82	0.55	1.00	7.04
合計	36.95	10.30	55.60	139.26

1階Y方向壁

	X座標 (m)	ly	ly・x	lyX (x-xs) ²
1	5.46	1.72	9.39	11.23
2	5.46	2.78	15.18	18.15
3	5.46	2.68	14.63	17.50
4	5.46	3.23	17.64	21.09
5	5.46	4.08	22.28	26.64
6	5.46	1.64	8.95	10.71
7	4.55	1.83	8.33	4.95
8	3.64	1.82	6.62	0.98
9	3.64	1.82	6.62	0.98
10	3.64	1.72	6.26	0.93
11	3.64	1.82	6.62	0.98
12	3.64	0.55	2.00	0.30
13	3.64	0.55	2.00	0.30
14	1.82	0.91	1.66	1.07
15	1.82	1.09	1.98	1.28
16	0.91	2.27	2.07	9.03
17	0.91	1.76	1.60	7.00
18	0.91	1.36	1.24	5.41
19	0.91	4.84	4.40	19.26
20	0.91	3.45	3.14	13.73
21	0.91	3.07	2.79	12.22
22	0.91	3.06	2.78	12.18

サンプル 様邸

診断書作成日時:2023年01月21日13:26 Ver. 3.0.2

物件コード: 1886564

現状 0.20

本書は、一般財団法人 日本建築防災協会発行の「2012年改訂版 木造住宅の耐震診断と補強方法」の一般診断法に基づき結果を出力しています。
 本書の診断結果に問題が無くても、地震による被害を受けないことを保証するものではありません。

1階Y方向壁

	X座標 (m)	ly	ly・x	lyX (x-xs) ²
23	0.91	4.31	3.92	17.15
合計	70.07	52.36	152.10	213.07

サンプル 様邸

診断書作成日時:2023年01月21日13:26 Ver. 3.0.2

物件コード: 1886564

現状 0.20

本書は、一般財団法人 日本建築防災協会発行の「2012年改訂版 木造住宅の耐震診断と補強方法」の一般診断法に基づき結果を出力しています。
本書の診断結果に問題が無くても、地震による被害を受けないことを保証するものではありません。

劣化度による低減係数 dK

部位	材料、部材等	劣化事象	存在点数		劣化点数	
			10年未満	10年以上		
屋根 葺き材	金属板	変退色、さび、さび穴、ずれ、めくれがある	2	②	2	
	瓦・スレート	割れ、欠け、ずれ、欠落がある				
樋	樋・呼び樋	変退色、さび、割れ、ずれ、欠落がある	2	②	②	
	縦樋	変退色、さび、割れ、ずれ、欠落がある	2	②	②	
外壁 仕上げ	木製板、合板	水浸み痕、こけ、割れ、抜け節、ずれ、腐朽がある	4	④	④	
	窯業系サイディング	こけ、割れ、ずれ、欠落、シール切れがある				
	金属サイディング	変退色、さび、さび穴、ずれ、めくれ、目地空き、シール切れがある				
	モルタル	こけ、0.3mm以上の亀裂、剥落がある				
露出した躯体		水浸み痕、こけ、腐朽、蟻道、蟻害がある	2	2	2	
バルコニー	手すり壁	木製板、合板	1	1	1	
		窯業系サイディング				こけ、割れ、ずれ、欠落、シール切れがある
		金属サイディング				変退色、さび、さび穴、ずれ、めくれ、目地空き、シール切れがある
	外壁との接合部	外壁面との接合部に亀裂、隙間、緩み、シール切れ・剥離がある	1	1	1	
	床排水	壁面を伝って流れている、または排水の仕組みが無い	1	1	1	
内 壁	一般室	内壁、窓下	2	②	2	
	浴室	タイル壁	2	②	2	
		タイル以外				水浸み痕、変色、亀裂、カビ、腐朽、蟻害がある
床	床面	一般室	2	②	2	
		廊下	1	①	1	
	床下	基礎のひび割れや床下部材に腐朽、蟻道、蟻害がある	2	②	②	
合 計			0	19	10	

劣化度による低減係数 dK 1 - (劣化点数/存在点数) = 0.7000

サンプル 様邸

診断書作成日時: 2023年01月21日13:26 Ver. 3.0.2

物件コード: 1886564

現状 0.20

本書は、一般財団法人 日本建築防災協会発行の「2012年改訂版 木造住宅の耐震診断と補強方法」の一般診断法に基づき結果を出力しています。
本書の診断結果に問題が無くても、地震による被害を受けないことを保証するものではありません。